



CITROËN



CITROËN C5 X

ЦЕНОВА ЛИСТА

ПРЕПОРЪЧИТЕЛНИ ЦЕНИ ВАЛИДНИ ОТ 1^{-ВИ} ЮНИ 2025 ДО 30^{-ТИ} ДЕКЕМВРИ 2025



CITROEN C5 X

	Смесен разход на гориво, л/100 км	Емисии CO ₂ , гр/км	Код модификация	Цена с ДДС	Цена с ДДС
HYBRID 48V					
HYBRID 145 Automatic PLUS	5.1	116	1CWKCBVJHWC0A042	78 740.27 лв.	40 259.26 €
HYBRID 145 Automatic MAX	5.2	116	1CWKCBVJHWC0A042	84 564.30 лв.	43 237.04 €

Гаранция 5 години или 100 000 км.

което събитие настъпи първо

HYBRID 48 - зареждане на акумулаторната батерия по време на движение, 13% намаление на CO₂, движение на електричество под 30 км/ч до 1 км (без емисии, плавно и тихо), възможно движение на електричество с по-висока скорост в зависимост от натоварването на двигателя, рекуперация при забавяне и спиране.

Разходът на гориво и емисиите CO₂ съответстват на хомологираните стойности, установени по предписания метод за измерване съобразно европейското законодателство (регламент 2017/1151, Хармонизирана в световен мащаб процедура за изпитване на лекотоварни превозни средства - WLTP), приложимо за всички конструктори и за всички автомобили, продавани в Европа. Тези стойности са получени в стриктни тестови условия (температура, маса, гуми, оборудване на автомобила и т.н.) и реалните пътни условия, стила на управление, интензивното използване на климатика и/или отоплението, състоянието на автомобила могат, разбира се, да доведат до разход на гориво и емисии CO₂, който е различен от хомологирания.

Обявените цени включват транспорт до съответния търговски център.

Разходите по регистрация на автомобила се заплащат допълнително от клиента и не са включени в настоящата ценова листа.

Ценовата листа представя препоръчителни стойности и ориентировъчно оборудване на автомобилите, които подлежат на актуализации, като няма характер на конкретна оферта.

Моля, обърнете се към нашите дистрибутори за изготвяне на Вашата оферта.

CITROEN C5 X - НИВА НА ОБОРУДВАНЕ

PLUS

Електрическа автоматична паркинг спирачка	Окачване CITROEN Advanced Comfort Suspension
Предупреждение за понижено внимание на водача,	Електрически сгъваеми огледала
MyCITROEN Assist	Автоматични чистачки с интегрирани дюзи
6 въздушни възглавници	LED фарове за мъгла с функция осветяване в завой
Активен преден капак	LED фарове, LED дневни светлини, LED предни мигачи
Камера заден ход Top Rear Vision	Автоматично затъмняващо се вътрешно огледало
Hill Start Assist	Автоматични къси/дълги светлини
Highway Driver Assist	Централен преден подлакътник-жабка с LED осветление
Разширен Head-up дисплей	Централен заден подлакътник и отвор за ски
My CITROEN Drive plus на 10" сензорен екран	Индуктивно зареждане на смартфон
Достъп и стартиране на двигателя "Свободни ръце"	Мултифункционален отопляем волан с фина кожа
Предни и задни импулсни електрически стъкла	Лети джанти 19" Aero X Black с диамантен ефект
Автоматичен двузонов климатик	ИНТЕРИОР METROPOLITAN GREY

MAX

Ниво PLUS +:
Visiopark 360°
Система за наблюдение на мъртвата зона с далечен обхват
Highway Driver Assist 2.0
Електрическа задна врата "Свободни ръце"
Електрически и отопляеми предни седалки
Предни и задни стелки
ИНТЕРИОР HYPE BLACK

CITROEN C5 X - ОБОРУДВАНЕ

СИГУРНОСТ И БЕЗОПАСНОСТ		Код	PLUS	MAX
Електрическа автоматична паркинг спирачка			S	S
ESP, ASR, ABS	включва REF - електронно разпределение на спирачното усилие, AFU - аварийен спирачен асистент		S	S
Система за стабилизиране на ремарке			S	S
Система за контрол на налягането в гумите			S	S
Автоматично спиране след колизия			S	S
Предупреждение за понижено внимание на водача, MyCitroen Assist	SOS, Асистент Пътна Помощ		S	S
Странични въздушни възглавници за предните места			S	S
Въздушни възглавници тип завеса за предни и задни места			S	S
Активен преден капак	защита на пешеходци		S	S
ПОМОЩ ЗА ВОДАЧА				
Камера заден ход Top Rear Vision	включва система за измиване + предни и задни паркинг сензори		S	
Visiopark 360°	4 HD камери + предни и задни паркинг сензори			S
Hill Start Assist			S	S
Highway Driver Assist	Адаптивен регулатор и ограничител на скоростта STOP&GO, Активна система за позициониране в пътната лента, Active Safety Brake 3.0 (с видеокамера и радар), Предупреждение за опасност от сблъсък, Активна система за следене на пътната лента, Разпознаване на знаците за ограничение на скоростта и препоръка, Разширено разпознаване на пътните знаци, Предупреждение за понижено внимание на водача		S	
Highway Driver Assist 2.0	Адаптивен регулатор и ограничител на скоростта STOP&GO, Активна система за позициониране в пътната лента, Active Safety Brake 3.0 (с видеокамера и радар), Предупреждение за опасност от сблъсък, Активна система за следене на пътната лента, Разпознаване на знаците за ограничение на скоростта, Разширено разпознаване на пътните знаци, Предупреждение за понижено внимание на водача, Разширена препоръка за зададената скорост, Полуавтоматична смяна на пътната лента + предупреждение за напречен трафик отзад			S
Система за наблюдение на мъртвата зона с далечен обхват				S
Разширен Head-up дисплей	цветна проекция на акустичното челно стъкло		S	S
АУДИОКОМУНИКАЦИЯ				
Индуктивно зареждане на смартфон			S	S
7" TFT приборно табло			S	S
12" централен сензорен екран			S	S
My Citroen Drive plus	включва свързана навигация 3D/гласово разпознаване/USB/iPod/Bluetooth / Streaming/Arkamys/Mirror screen, Електронно ръководство за потребителя		S	S
Система HiFi	8 тонколони + subwoofer + централна тонколона на таблото	6F03		915.33 468.00 €

Всички цени са с ДДС

S - серийно оборудване

CITROEN C5 X - ОБОРУДВАНЕ

КОМФОРТ И ФУНКЦИОНАЛНОСТ		Код	PLUS		MAX	
Предни и задни импулсни електрически стъкла			S		S	
Електрическа задна врата "Свободни ръце"					S	
Автоматичен двузонов климатик	с отделен панел за управление и управление от сензорния екран		S		S	
Мултифункционален кожен волан	включва 2 командни блока (асистенти за шофиране и мултимедия)		S			
Мултифункционален отопляем волан с фина кожа и декорация	включва 2 командни блока (асистенти за шофиране и мултимедия)				S	
Окачване Citroen Advanced Comfort Suspension			S		S	
Предни седалки с регулиране по височина	регулиране на подглавниците в 2 посоки, лумбално регулиране за водача в 2 посоки		S			
Електрически предни седалки	регулиране по дължина, височина, наклона на облегалката, за водача и по наклон + памет, пневматично лумбално регулиране в 4 посоки, регулиране на подглавника в 4 посоки, отопляеми предни седалки				S	
Пакет "Зима"	включва отопляеми предни седалки, челно стъкло и волан	LW02	640.73 лв.	327.60 €	640.73 лв.	327.60 €
Достъп и стартиране на двигателя "Свободни ръце"	с функция приближаване и отдалечаване		S		S	
Акустични предни странични стъкла			S			
Акустични предни и задни отаваряеми странични стъкла	включва декорация на задните неотваряеми стъкла				S	
СВЕТЛИНИ И ВИДИМОСТ						
Електрически сгъваеми огледала	включва LED мигач + LED осветление		S			
Електрически сгъваеми огледала	включва LED мигач + LED осветление + индикатори за мъртвия ъгъл + камера + настройка за заден ход				S	
Автоматични чистачки с интегрирани дюзи			S		S	
LED фарове за мъгла с функция осветяване в завой			S		S	
LED фарове, LED дневни светлини, LED предни мигачи			S		S	
Автоматично затъмняващо се вътрешно огледало без рамка			S		S	
Амбиентно вътрешно осветление			S		S	
LED вътрешно осветление			S		S	
LED осветление в багажника			S		S	
LED осветление в жабката в централната конзола			S		S	
Затъмнени задни стъкла			S		S	
Автоматични къси/дълги светлини			S		S	
ИНТЕРИОР						
Централен преден подлакътник-жабка с LED осветление			S		S	
Делима 60:40 облегалка	включва централен подлакътник и отвор за ски		S		S	
Контакт 12V отпред			S		S	
4 броя USB	USB тип C за данни и зареждане в предната част на централната конзола , USB тип C за зареждане под централния подлакътник, 2 броя USB тип C за зареждане в задната част на централната конзола		S		S	
Алуминиеви педали и подпора за крака					S	
Декорации на бордното табло и панела на вратите в сива зърнеста текстура			S			
Декорации на арматурното табло и панели на вратите с външен вид на дърво					S	
Предни и задни стелки					S	

Всички цени са с ДДС

S - серийно оборудване





CITROEN C5 X - ОБОРУДВАНЕ

ЕКСТЕРИОР		Код	PLUS		MAX	
Защитни облицовки на калниците и праговете			S		S	
Черупки на огледалата в черен лак			S		S	
Предни и задни брони в цвета на купето и с лайстни в хром			S		S	
ЦВЕТОВЕ						
BLANC NACRE	трислоен перлен металик	M6N9	1 372.99 лв.	1 144.16 €	1 372.99 лв.	1 144.16 €
BLEU ECLIPSE	металик	M06L	S		S	
GRIS PLATINIUM	металик	M0VL	915.33 лв.	762.77 €	915.33 лв.	762.77 €
NOIR PERLA NERA	перлен металик	M09V	915.33 лв.	762.77 €	915.33 лв.	762.77 €
GRIS AMAZONITE	металик	M0KL	915.33 лв.	762.77 €	915.33 лв.	762.77 €
КОЛЕЛА						
Лети джанти 19" Aero X Black с диамантен ефект		ZHC2	S		S	
ЦВЯТ НА ПОКРИВА						
Покрив в цвета на купето			S		S	
Покрив в черен цвят Perla Nera		JD20	640.73 лв.	327.60 €	640.73 лв.	327.60 €
ОБОРУДВАНЕ						
Аварийен комплект за ремонт на гума	не се комбинира с подготовка за резервна гума	LV02	30.51 лв.	15.60 €	30.51 лв.	15.60 €
Подготовка за резервна гума	не се комбинира с аварийен комплект за ремонт на гума, без Plug-in Hybrid	RS19	30.51 лв.	15.60 €	30.51 лв.	15.60 €

Всички цени са с ДДС









S - серийно оборудване

CITROEN C5 X - ИНТЕРИОР

	ИНТЕРИОР METROPOLITAN GREY	ИНТЕРИОР HYPE BLACK
		
		
CITROEN C5 X	Тапицерия кожа Black / Синтетична кожа Black / Nixon Grey	Тапицерия кожа Black с перфорация Chevrons
	L7FZ	LRFX
PLUS	S	
MAX		S
	<p>Седалки ADVANCED COMFORT,</p> <ul style="list-style-type: none"> • Панел на арматурното табло в зърнеста текстура Noir Mistral Chevron • Декорации на бордното табло и панела на вратите в сива зърнеста текстура • Облицовка на панела на вратите в синтетична кожа Noir Mistral • Вложки на таблото, панели на вратите и вентилационни отвори в хром сатен 	<ul style="list-style-type: none"> • Седалки ADVANCED COMFORT, • Бордно табло в зърнеста текстура Noir Mistral Chevron • Декорации на бордното табло и панела на вратите в сива зърнеста текстура • Облицовка на панела на вратите в синтетична кожа Noir Mistral • Вложки на таблото, панели на вратите и вентилационни отвори в хром сатен • Централен подлакътник в синтетична кожа Noir Mistral • Предни и задни постелки

Всички цени са с ДДС, S - серийно оборудване

CITROEN C5 X - ЕКСТЕРИОР

ЦВЕТОВЕ НА КУПЕТО		Покрив в цвят на купето	
		JD02	JD20
Noir Perla Nera (перла)	M09V		
Bleu Eclipse (металик)	M0EG		
Gris Platinum (металик)	M0VL		
Blanc Nacre (перла)	M6N9		
Gris Amazonite (металик)	M0KL		

Всички цени са с ДДС

CITROEN C5 X - ПОМОЩ ЗА ВОДАЧА



HIGHWAY DRIVER ASSIST

Асистентът за магистрали Highway Driver Assist (HIA) е първата крачка към автономното движение. Тази система позволява на водача частично да делегира управлението и е конкретно адаптирана за скоростни пътища.

Тя се състои от 2 функции:

- Адаптивен круиз контрол Stop & Go (0 до 180 km/h)
- Позициониране в пътната лента (LPA), позволяваща запазването на позицията на автомобила между двете линии.



АСИСТЕНТ ЗА СМЯНА НА ЛЕНТАТА (LCA)

Чрез индикатори разположени в страничните огледала, системата с разширен обхват (до 70 м) предупреждава за наличие на автомобил в мъртвия ъгъл на страничните огледала.

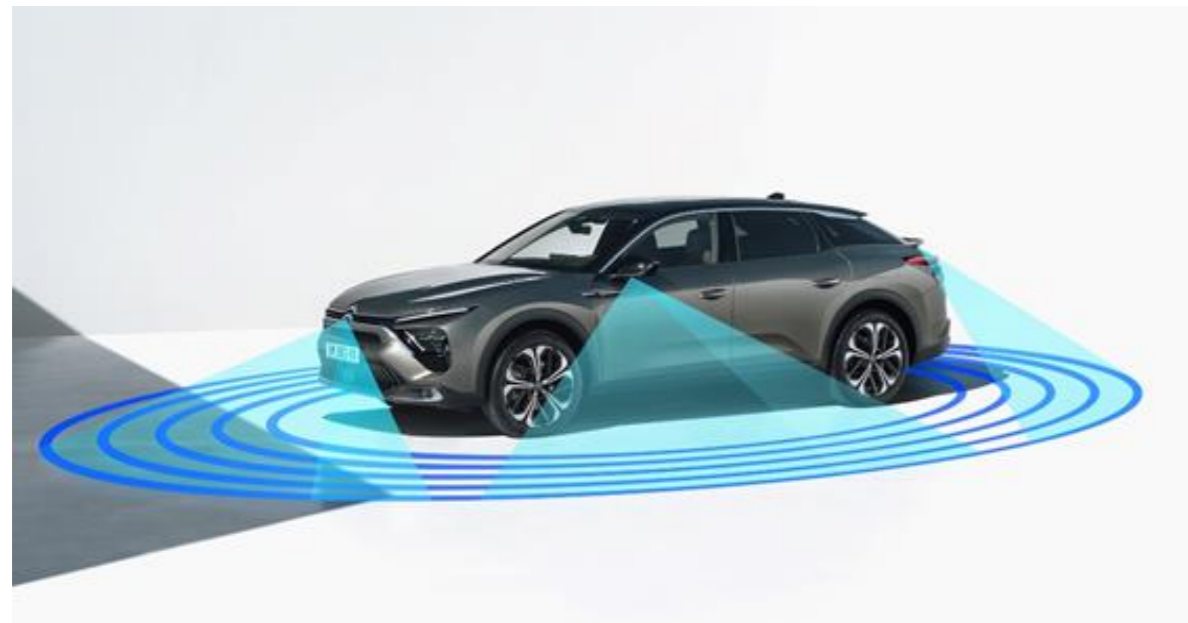

VISION 360

Позволява визуализация на всички препятствия около автомобила, за да подпомогне маневрирането и да се избегнат контактите с тях, особено когато са невидими отстрани. Изображението на сензорния екран с висока резолюция се реконструира чрез 4 HD камери (предна, задна и в страничните огледала).



БЕЗКЛЮЧОВ ДОСТЪП И СТАРТИРАНЕ С ФУНКЦИЯ ПРИБЛИЖАВАНЕ

Системата Безключов достъп и стартиране на двигателя с функция приближаване автоматично заключва и отключва вратите на C5 X, когато водачът се приближава или отдалечава от автомобила и позволява стартирането и изключването на двигателя с бутон. Просто трябва да носи ключа със себе си.



РАЗШИРЕН HEAD-UP ДИСПЛЕЙ

Разширеният Head Up дисплей прожектира цялата съществена за шофирането информация на предното стъкло на автомобила (3D ефект проекция на 4 м), в цветове и в големи размери (21"), директно в ползрението на водача. Тази функционалност, която може да се конфигурира и модифицира от водача чрез бутоните на волана, увеличава безопасността и спокойствието при шофиране.



ПРЕДУПРЕЖДЕНИЕ ЗА НАПРЕЧЕН ТРАФИК ОТЗАД (RCTA)

Тази система повишава безопасността по време на маневри на заден ход чрез сигнализация за приближаващи препятствия (автомобили, пешеходци, велосипедисти).

CITROEN C5 X - ТЕХНИЧЕСКИ ХАРАКТЕРИСТИКИ

ВЕРСИЯ	HYBRID 145
ДВИГАТЕЛ	
Брой цилиндри - брой клапани	3 - 12
Работен обем (см ³)	1199
Свърхпълнене	Турбокомпресор с променлива геометрия + междинен охладител
Максимална мощност СЕЕ, kW(к.с.) / об/мин	100(136) / 5 500
Максимален въртящ момент СЕЕ (Nm / об/мин)	230 / 1 750
Екологичен стандарт	Euro 6e
Сервизен интервал	20 000 км/ 1 година
ХИБРИДНА СИСТЕМА	
Електрически двигател интегриран в трансмисията	синхронен с постоянни магнити
Максимална мощност СЕЕ, kW(к.с.) / об/мин	15.6(21) / 4264
Максимален въртящ момент СЕЕ (Nm / об/мин)	51 / 750 - 2499
Акумулаторна батерия	Литиево-йонна 48 волта
Капацитет, kWh	0.876
Максимална системна мощност, к.с.	145
ТРАНСМИСИЯ	
Скоростна кутия	6-степенна автоматична с двоен съединител
Задвижване	предно
ОКАЧВАНЕ	
Предно	тип Mac Pherson с хидравлични прогресивни ограничители (CITROEN Advanced Comfort Suspension®
Задно	деформируема напречна греда с хидравлични прогресивни ограничители (CITROEN Advanced Comfort
Спирачки	Вентилирани дискове отпред / дискове отзад
Гуми	205/55 R19 Classe A
Диаметър на завой между тротуари, м	11.7
Пътен просвет, мм	194
ПОЛЕЗЕН ОБЕМ (стандарт VDA)	
Брой места	5
Обем на багажника, ред 2 заадна / предна позиция, л	545
Обем на багажника за ред 1, л	1640
РАЗМЕРИ ИНТЕРИОР	
Минимална ширина на багажника между арките на колелата, mm (1)	1043 / 912
Дължина на багажника на нивото на пода, mm	977
Максимална полезна дължина по пода, mm	1974
Височина на товарния праг, mm	646
Максимална полезна височина под кората, mm	520
МАСА	
Маса празен (mini СЕЕ) (2), kg	1516
Максимална маса (MTAC), kg	1990
Полезна маса (вкл. водача) (3), kg	474
Максимална маса на състава (MTRA), kg	3300
Максимална маса на ремарке без/ със спирачки, kg	750 / 1310
Максимална маса на теглича, kg	70
ПОКАЗАТЕЛИ (само с водач)	
Максимална скорост (в електрически режим), km/h	205
0 до 100 km/h, s	9.7
60 до 90 km/h, s	3.9
80 до 120 km/h, s	6.7
РАЗХОД НА ГОРИВО И ЕМИСИИ, 2017/1151, WLTP	
Ниска скорост, l/100 km	4.6
Умерена скорост, l/100 km	4.9
Висока скорост, l/100 km	4.6
Много висока скорост, l/100 km	6.0
Комбиниран, l/100 km	5.1
Емисии CO ₂ , Комбиниран цикъл, g/km	116
РЕЗЕРВОАР ЗА ГОРИВО	
безоловен 95 и 98 RON	53

(1) В последните 15 см от багажника.

(2) Без водача. Масата може да се повиши в зависимост от оборудването.

(3) Разликата между максималната маса (MTAC) и масата в празно състояние (mini СЕЕ).

CITROEN C5 X - РАЗМЕРИ

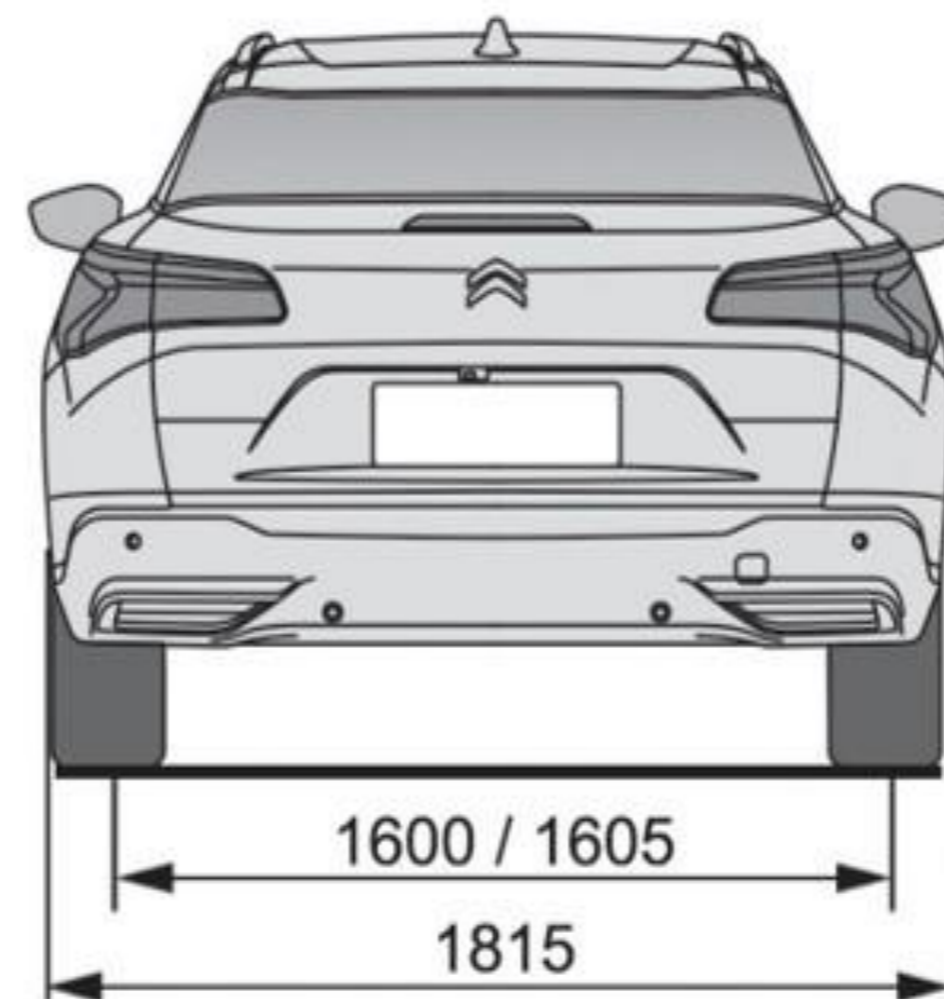
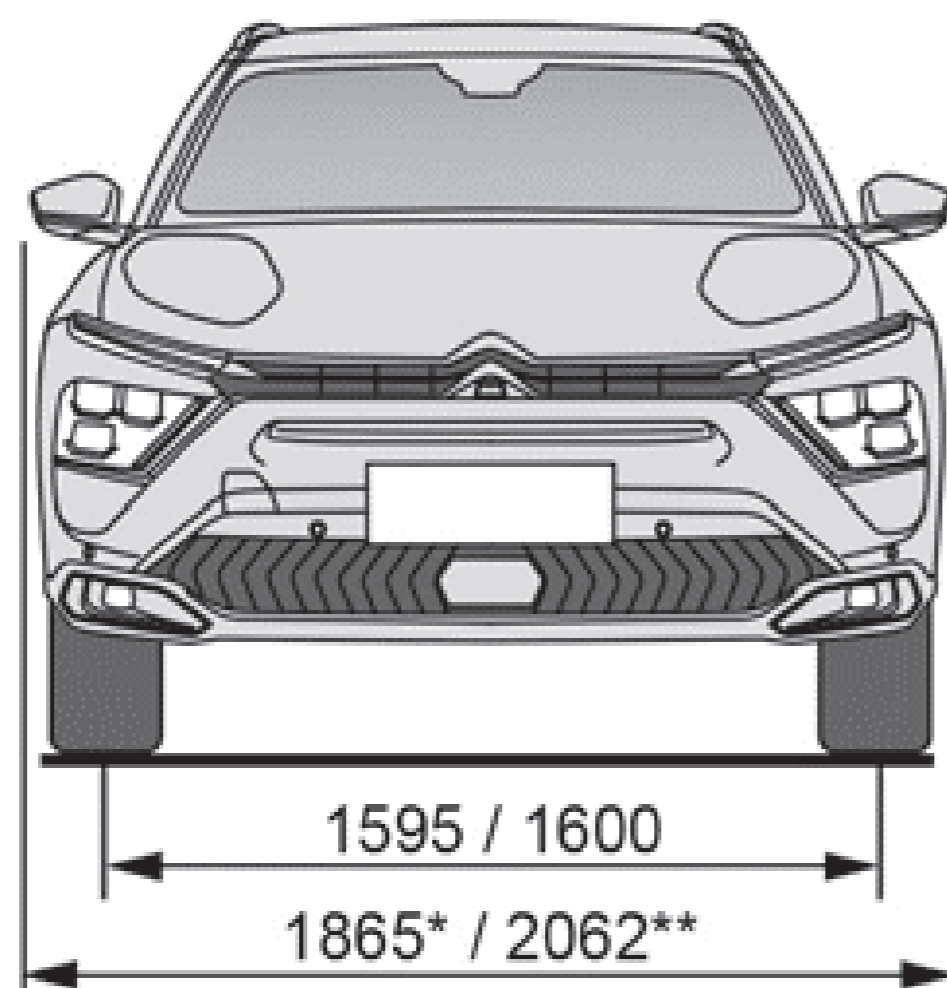
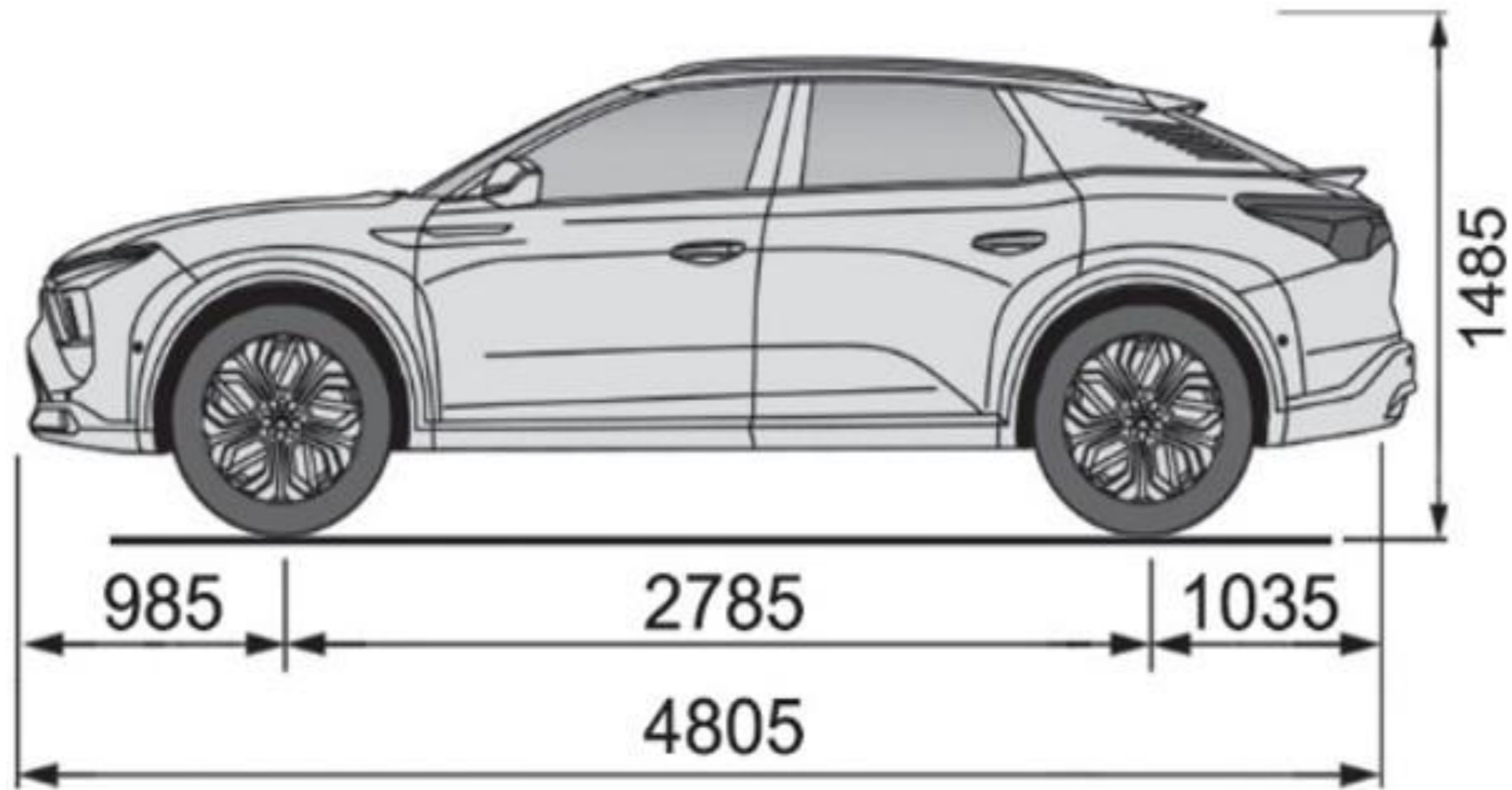

* Прибрани огледала за обратно виждане, ** Отворени огледала за обратно виждане